

# Navrhnite si vlastnú vaňu s dverami

## Špecifikácia dverí:

Materiál: **Solid Surface**

Šírka: **405 mm**, výška: **380 mm**, šírka vstupu: **330 mm**

Dvere sa otvárajú vždy len **dovnútra vane**, pričom otváranie sa určuje podľa umiestnenia pántov z pozície, pri ktorej stojíte pred vaňou - **PRAVÉ alebo ĽAVÉ**. Všetky komponenty dverí sú z **nerezu** vrátane kľučky pre zatváranie, pántov a skrutiek.

**Špecifikácia vane:** Použité vane **LENKA** sú slovenský výrobok, **ručne vyrobené** s povrchovou úpravou **GELCOAT** a nosnou časťou **zo skleneného vlákna** živice a prírodných minerálov v podobe dolomitu a vápenca. Vaňa má **nosnosť viac ako 500 kg** a garantovanú **farebnú stálosť povrchu**. V prípade mechanického poškodenia je **povrch vane plne opraviteľný**.

Dvere do vane:  STANDARD  PREMIUM  EXCLUSIVE

Prevedenie dverí:  ľavé  pravé

Prevedenie vane:

| dĺžka                        | šírka | hĺbka | umiestnenie odpadu   |
|------------------------------|-------|-------|--|
| <input type="checkbox"/> 160 | 70    | 45    | <input type="checkbox"/> ľavé <input type="checkbox"/> pravé |
| <input type="checkbox"/> 170 | 75    | 45    | <input type="checkbox"/> ľavé <input type="checkbox"/> pravé |
| <input type="checkbox"/> 180 | 80    | 49    | uprostred  |

Umiestnenie dverí vašej novej vane: x= , y=

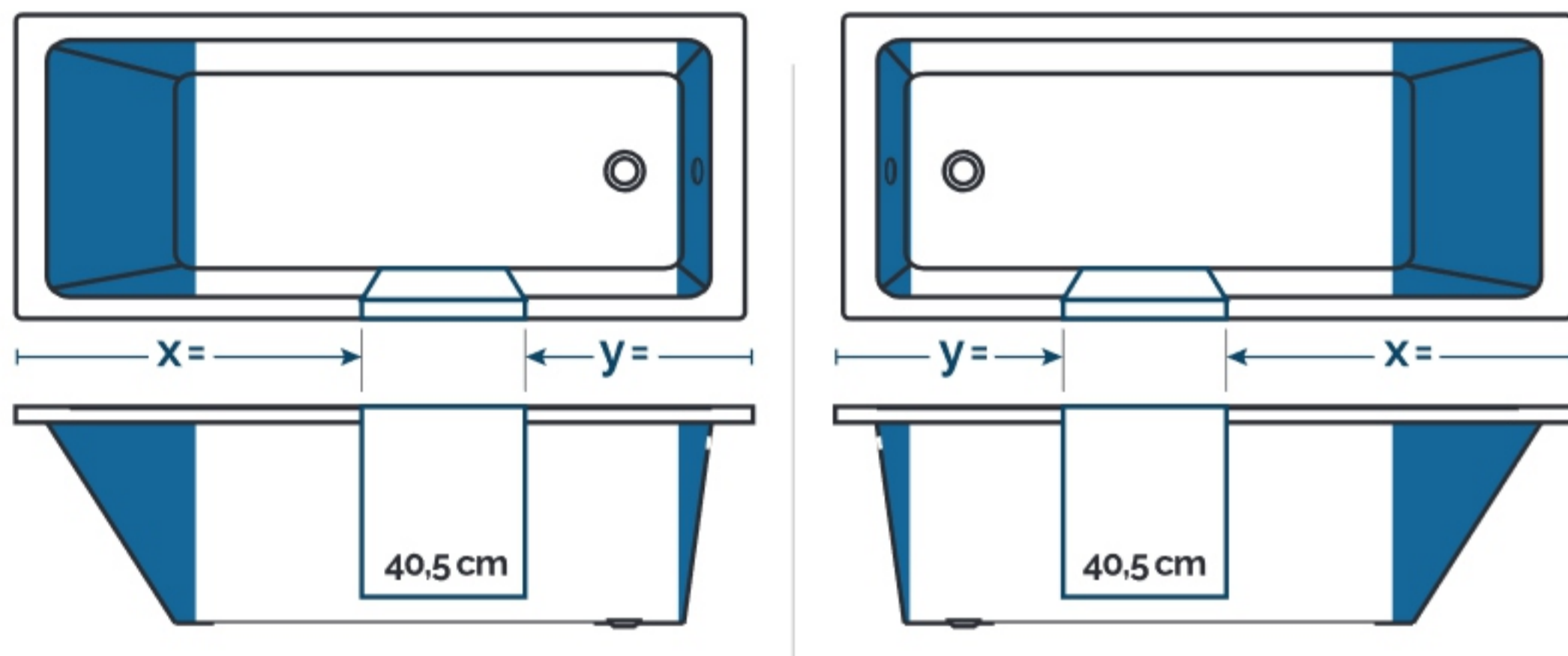

■ Modré plochy v nákresoch určujú okrajové pozície pre umiestnenie dverí v jednotlivých vaniach.

LENKA 160

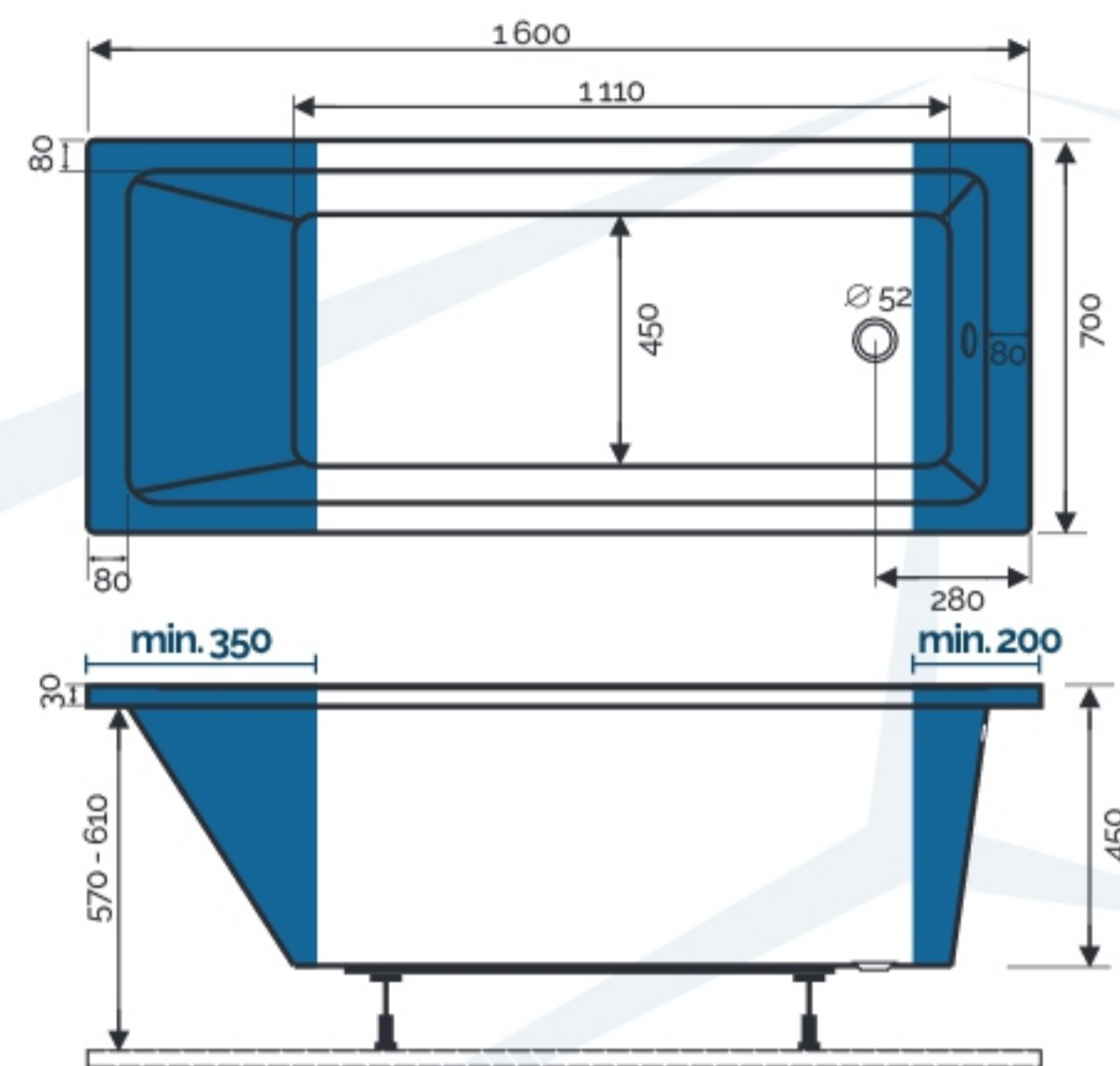

LENKA 170

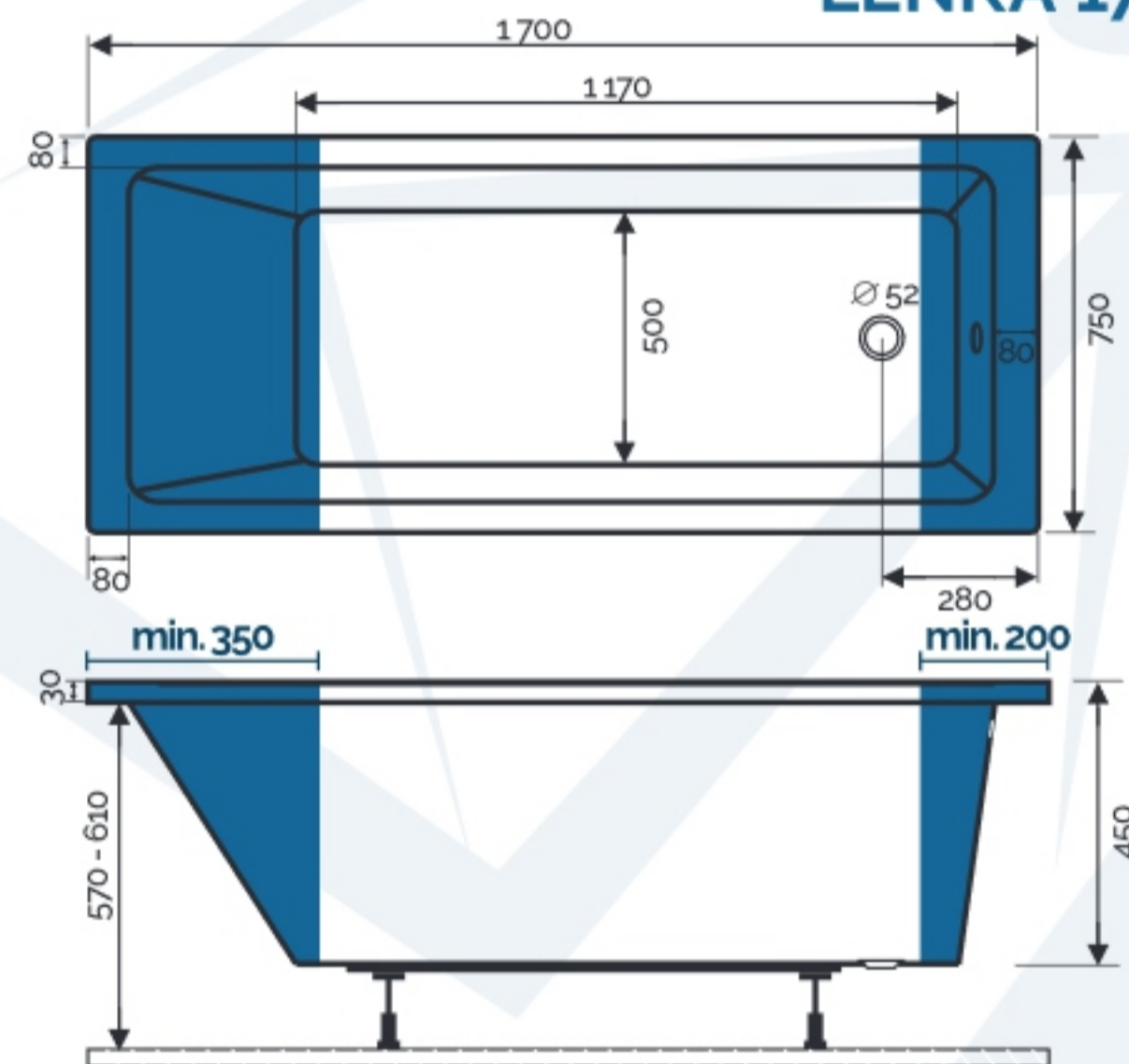

LENKA 180

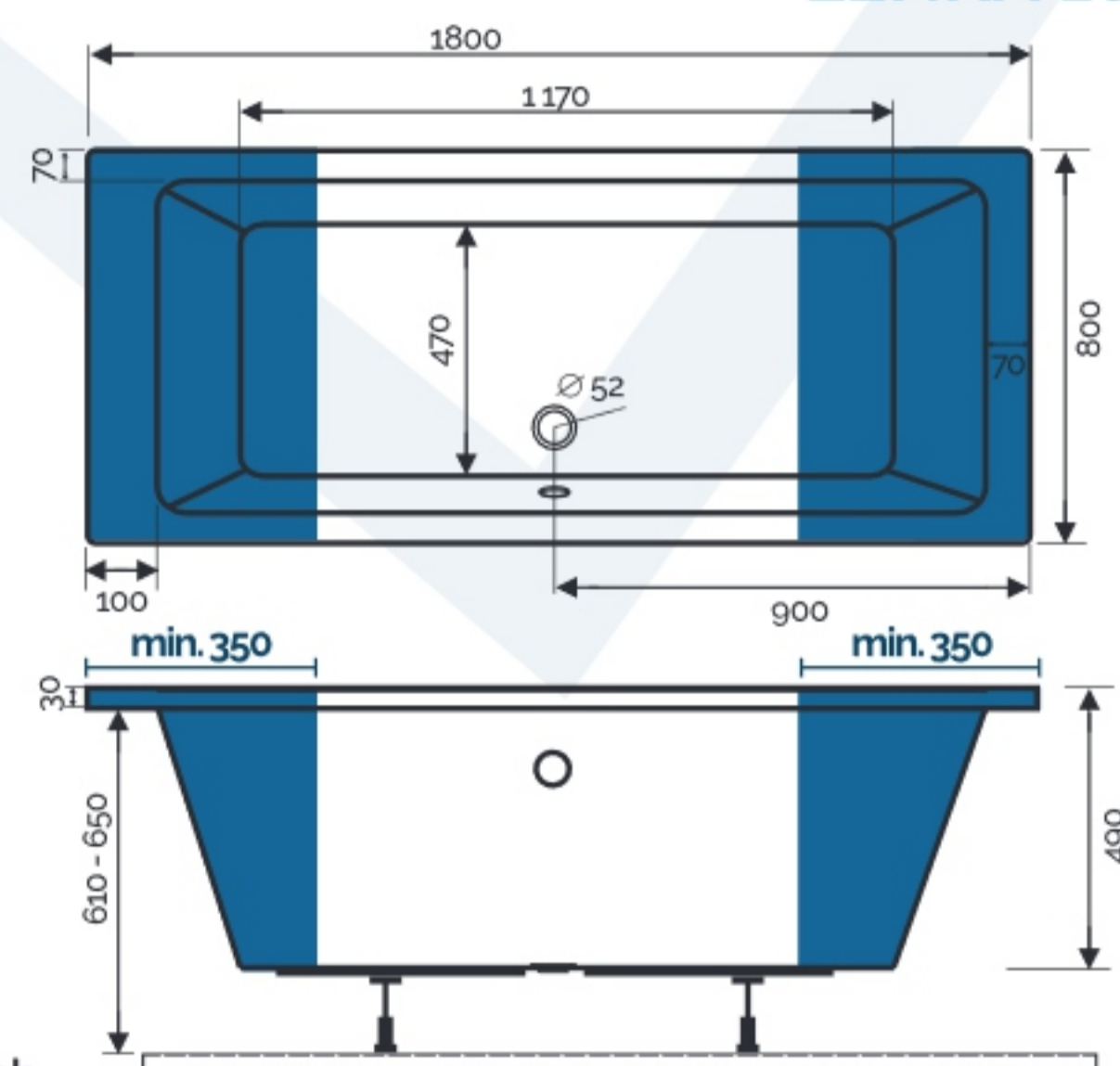

**PLASTREKON**

TEL: 0907 584 950

E-MAIL: info@plastrekon.sk

Vyrobené na  
SLOVENSKU

